

Einbauanleitung MWA 02-S

Stand 01-2021

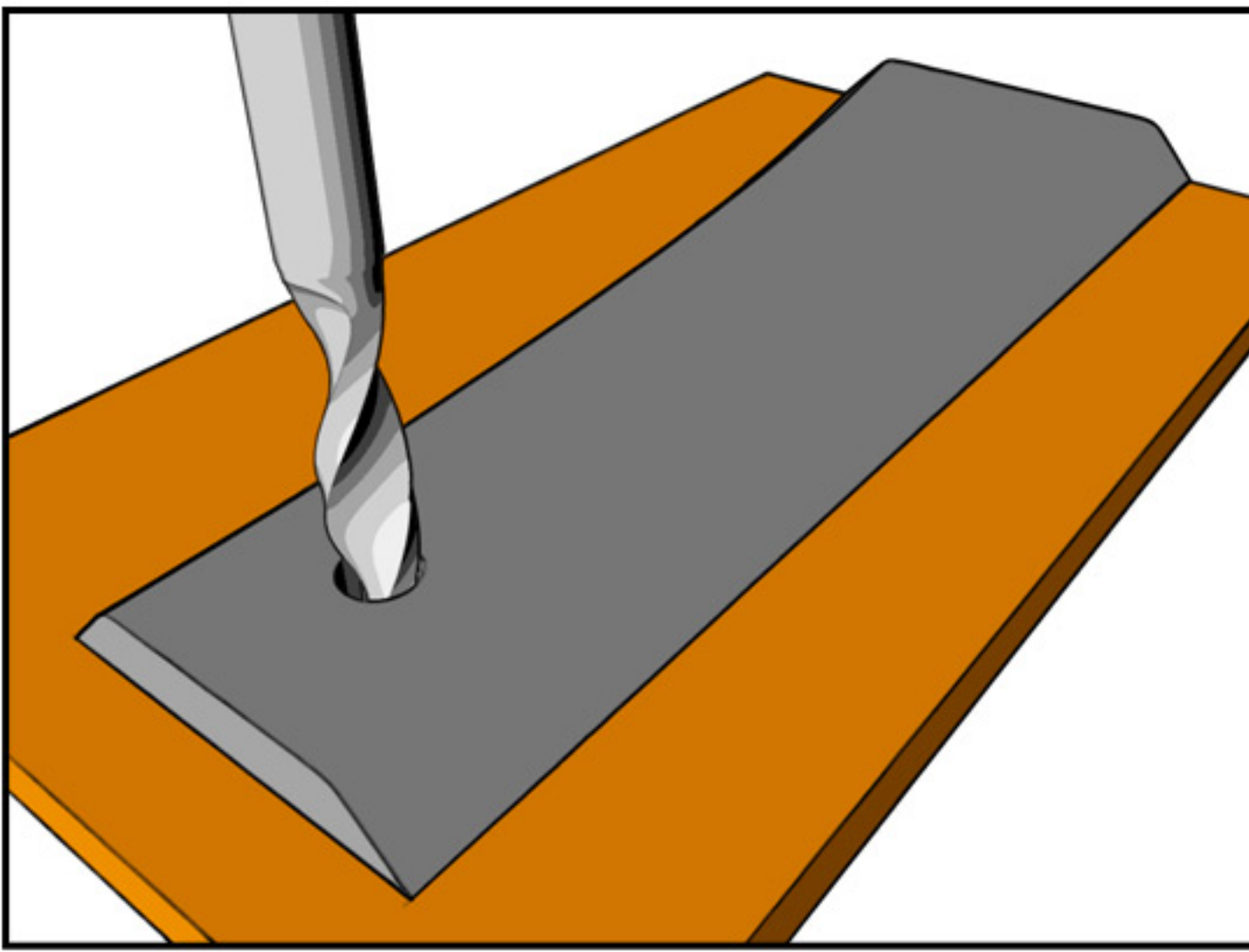

1. Unter der Stellschwelle wird eine Bohrung (ca. 12 mm) angebracht

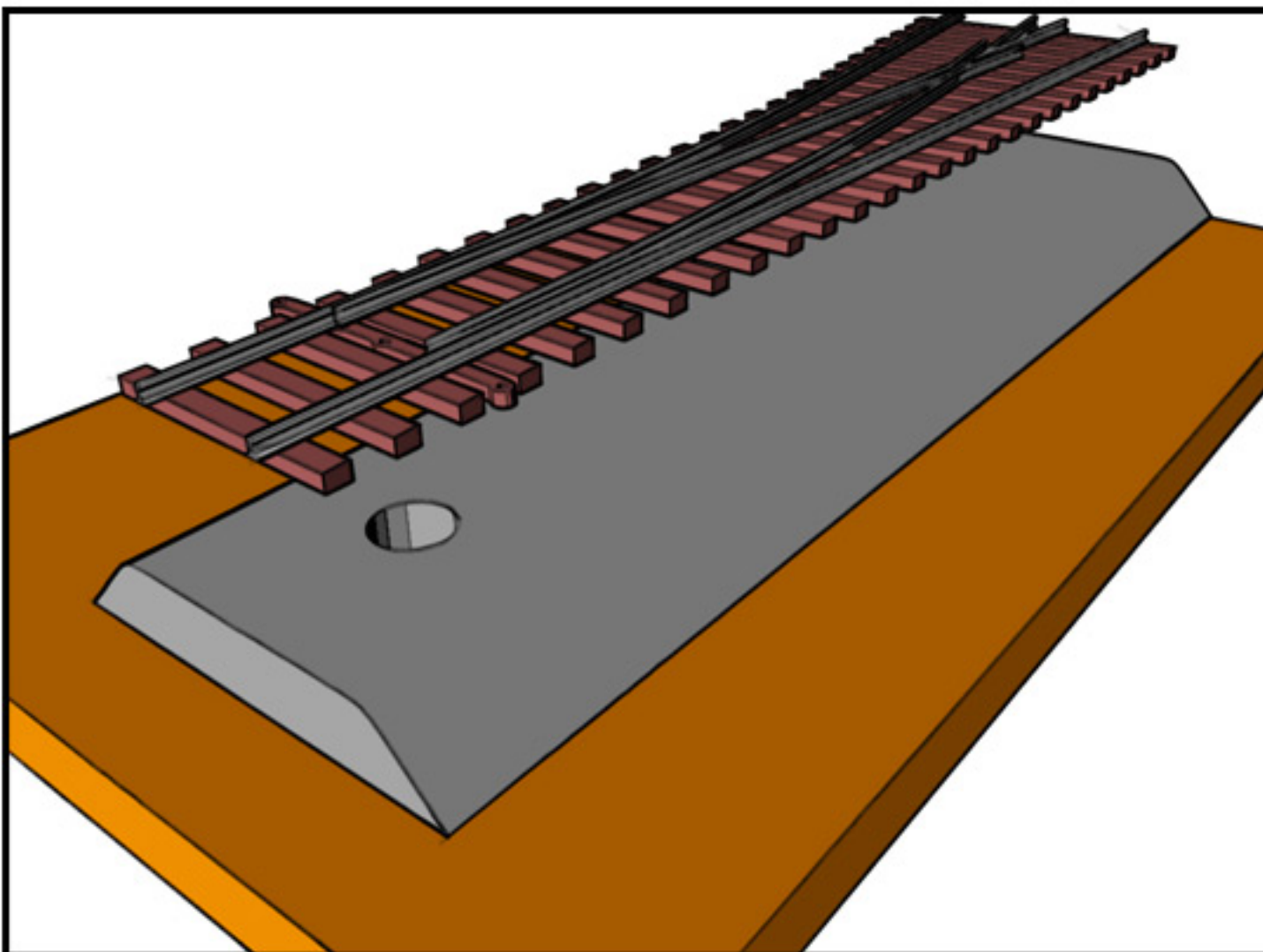
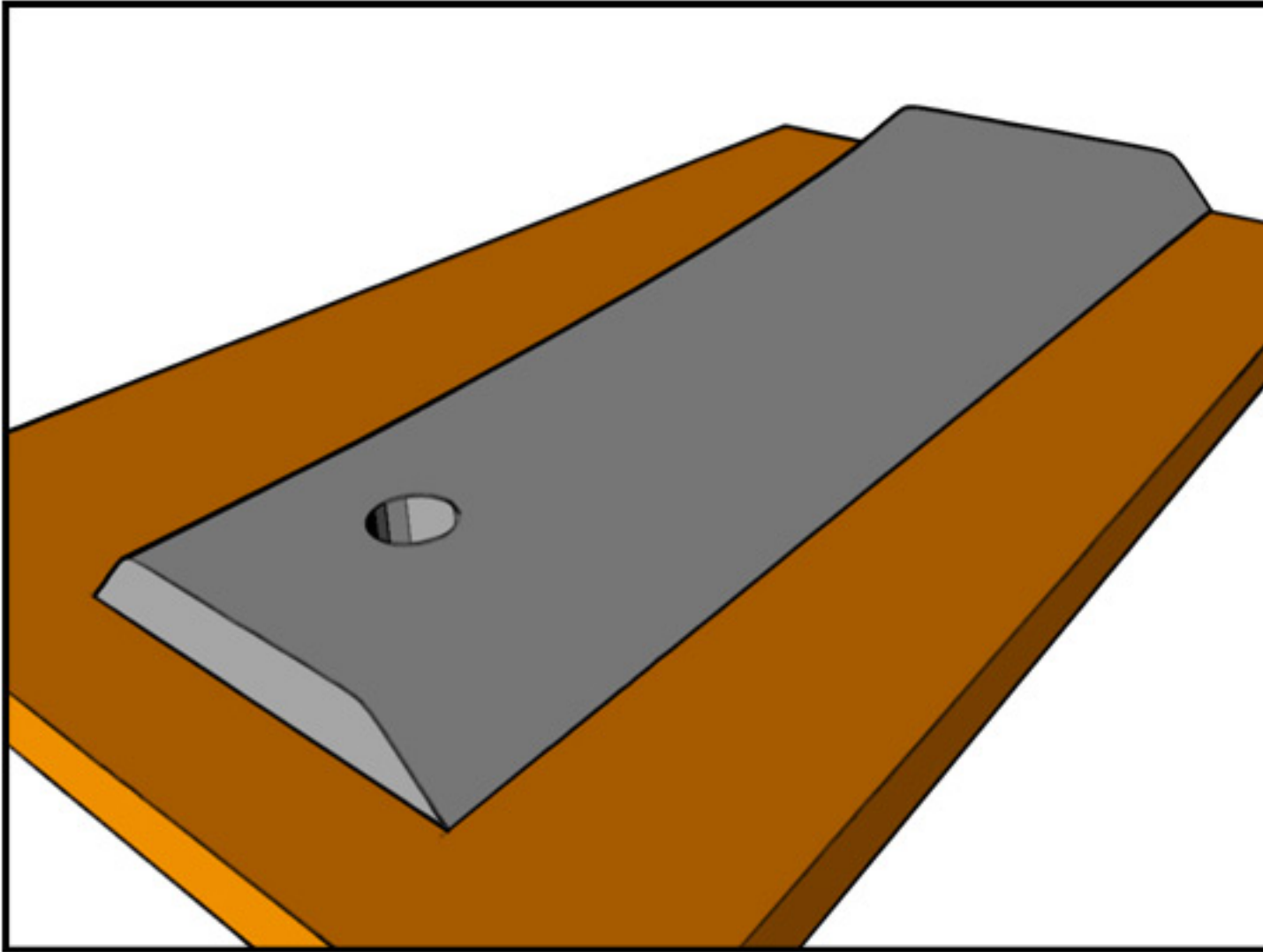

2. Weiche einbauen

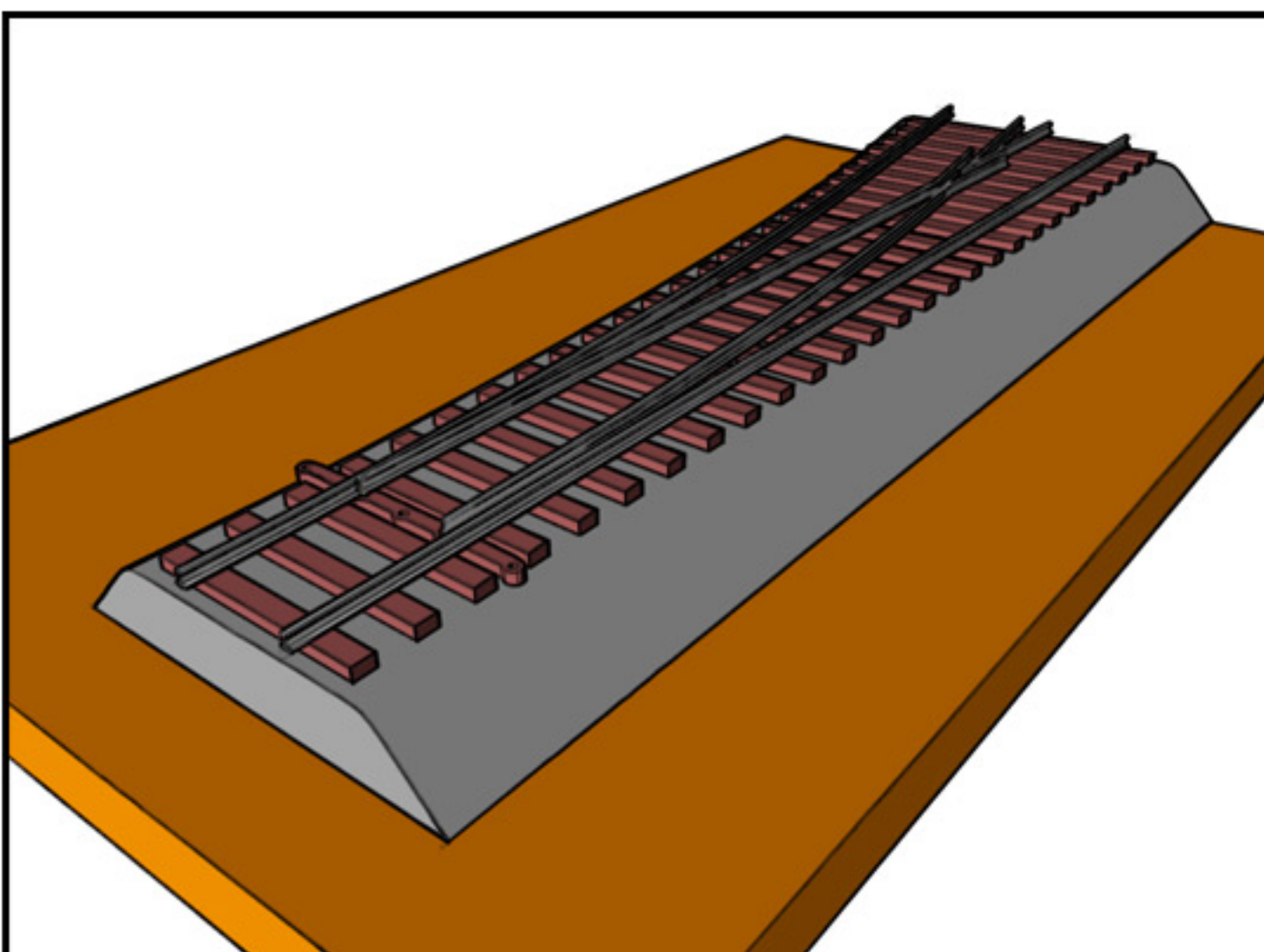

Einbauanleitung MWA 02-S

Stand 01-2021

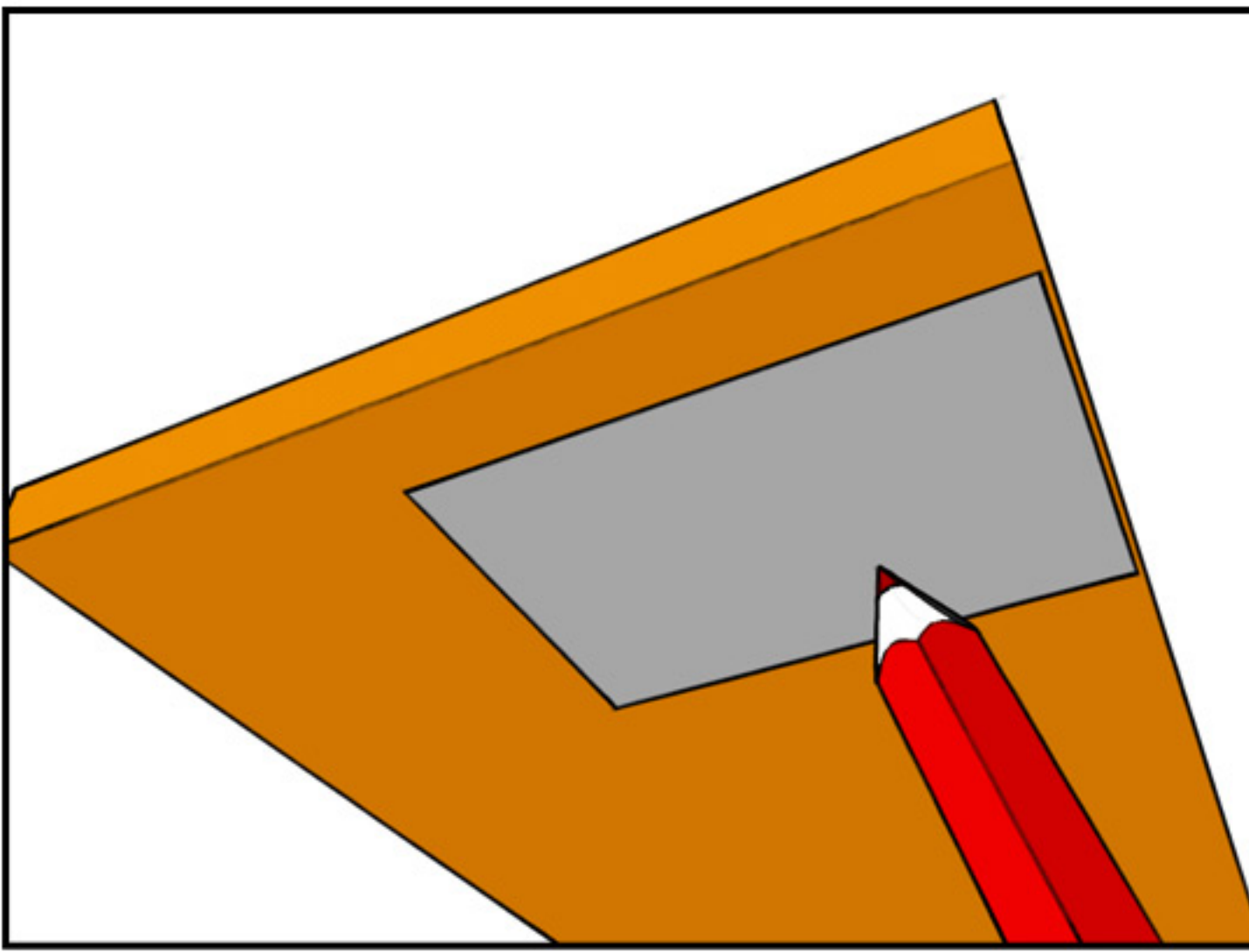

3. von unten werden mit Hilfe der Bohrschablone Befestigungslöcher angezeichnet und vorgebohrt

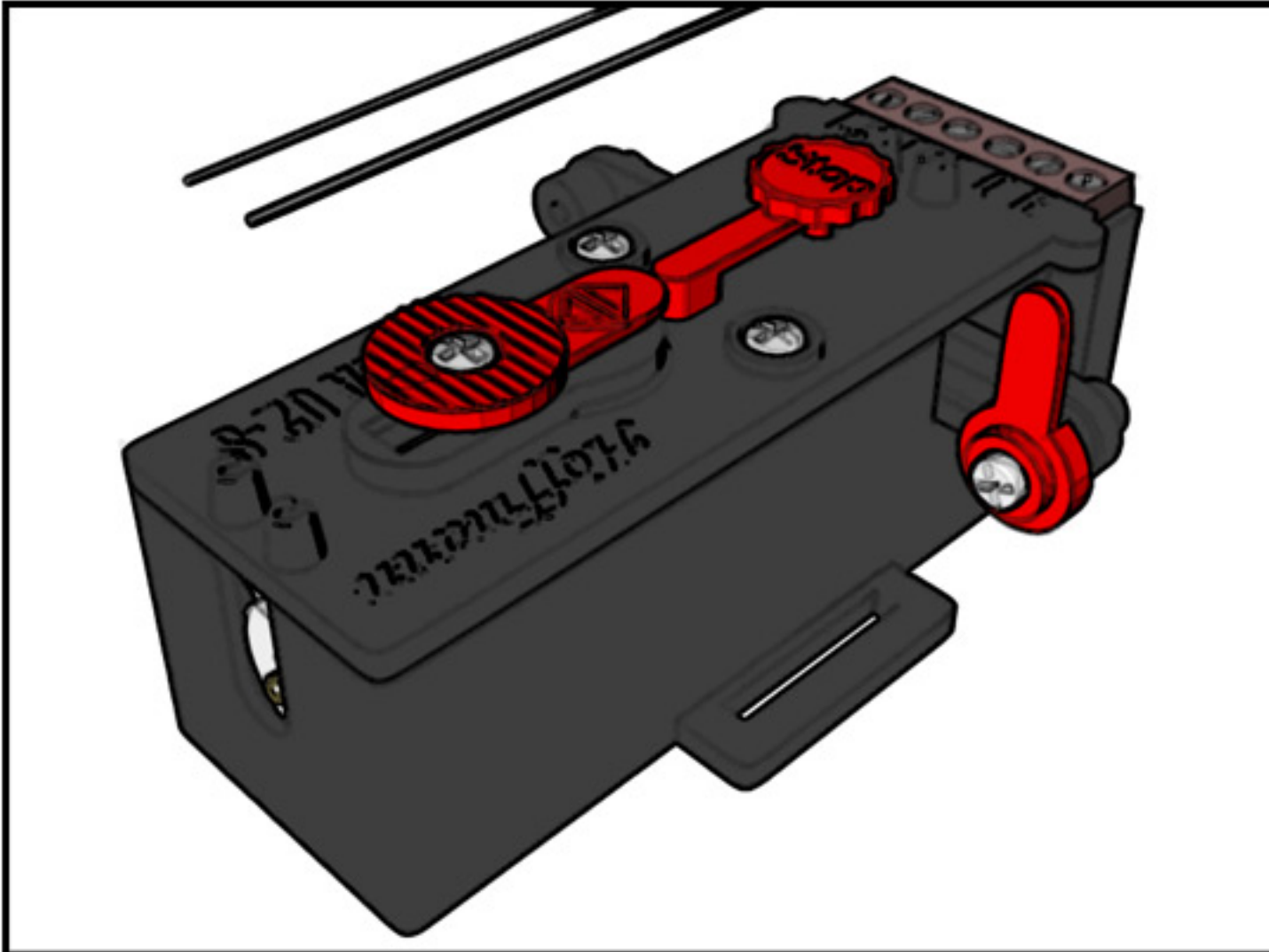

4. die Stelldrähte am Gehäuse abnehmen

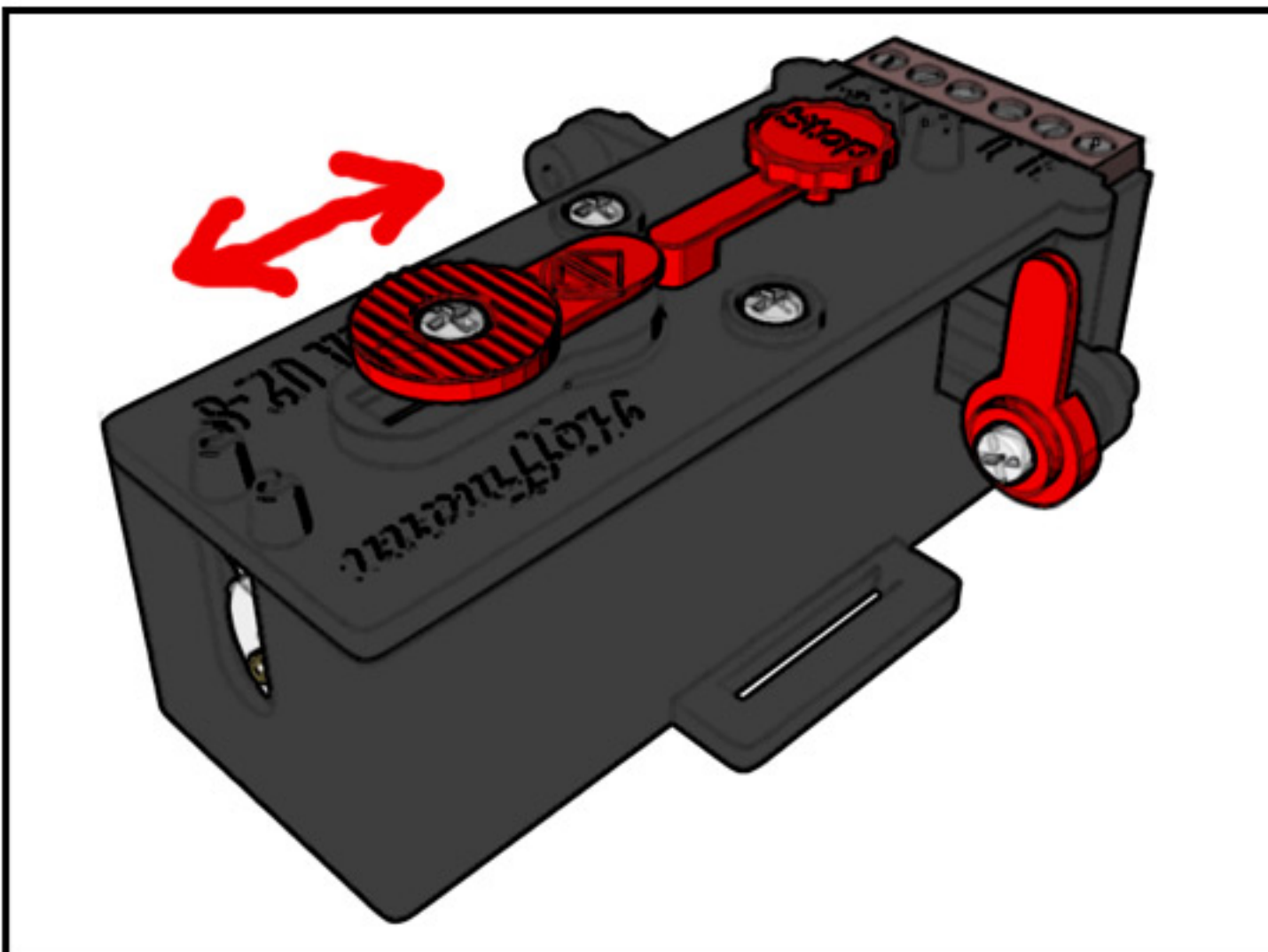

5. mit dem roten Schieberegler kann die Stellgeschwindigkeit vorgewählt werden, anschließend mit der Schraube fixieren

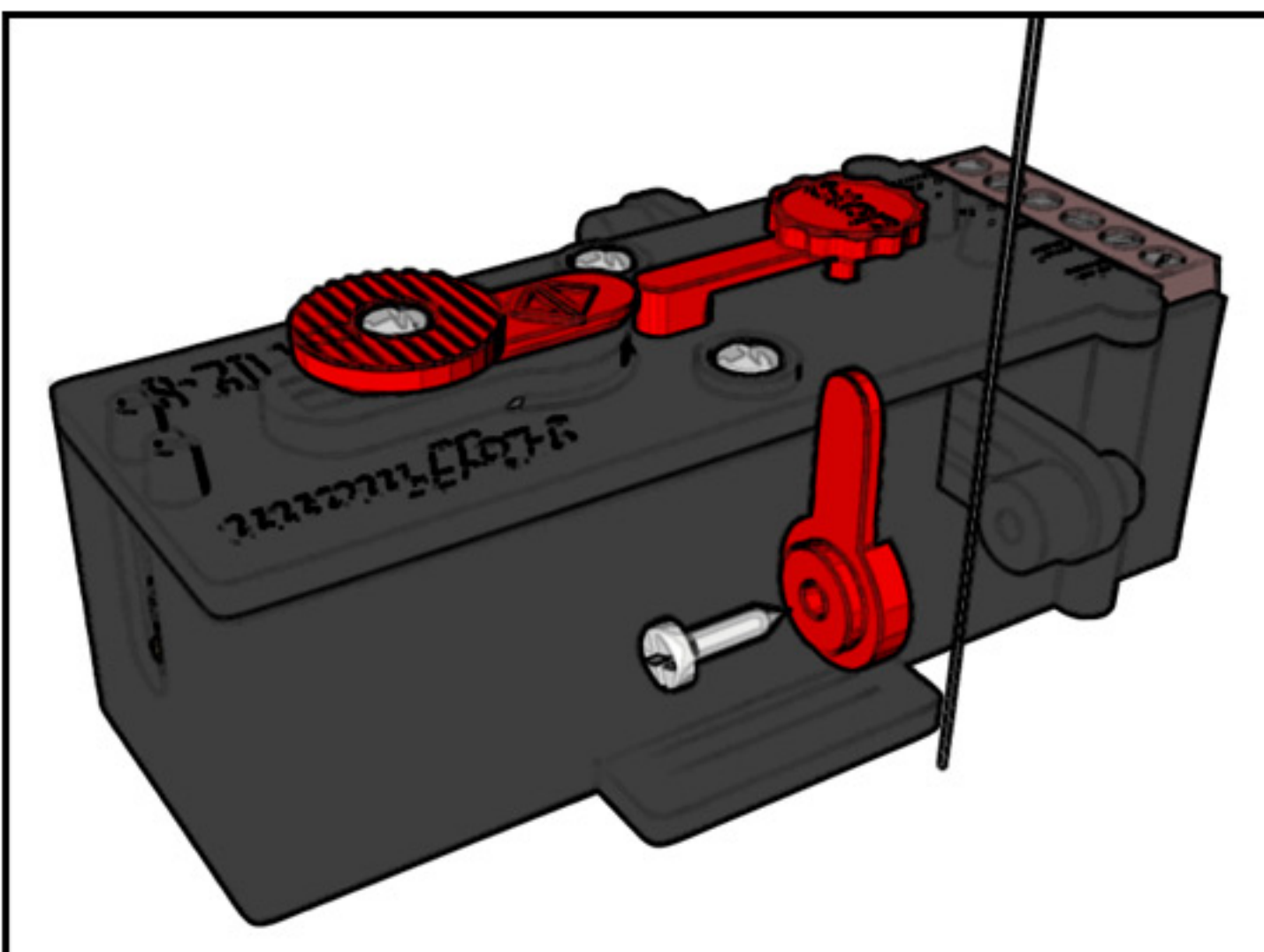

6. passenden Stelldraht auswählen und an die Stellstange schrauben

Einbauanleitung MWA 02-S

Stand 01-2021

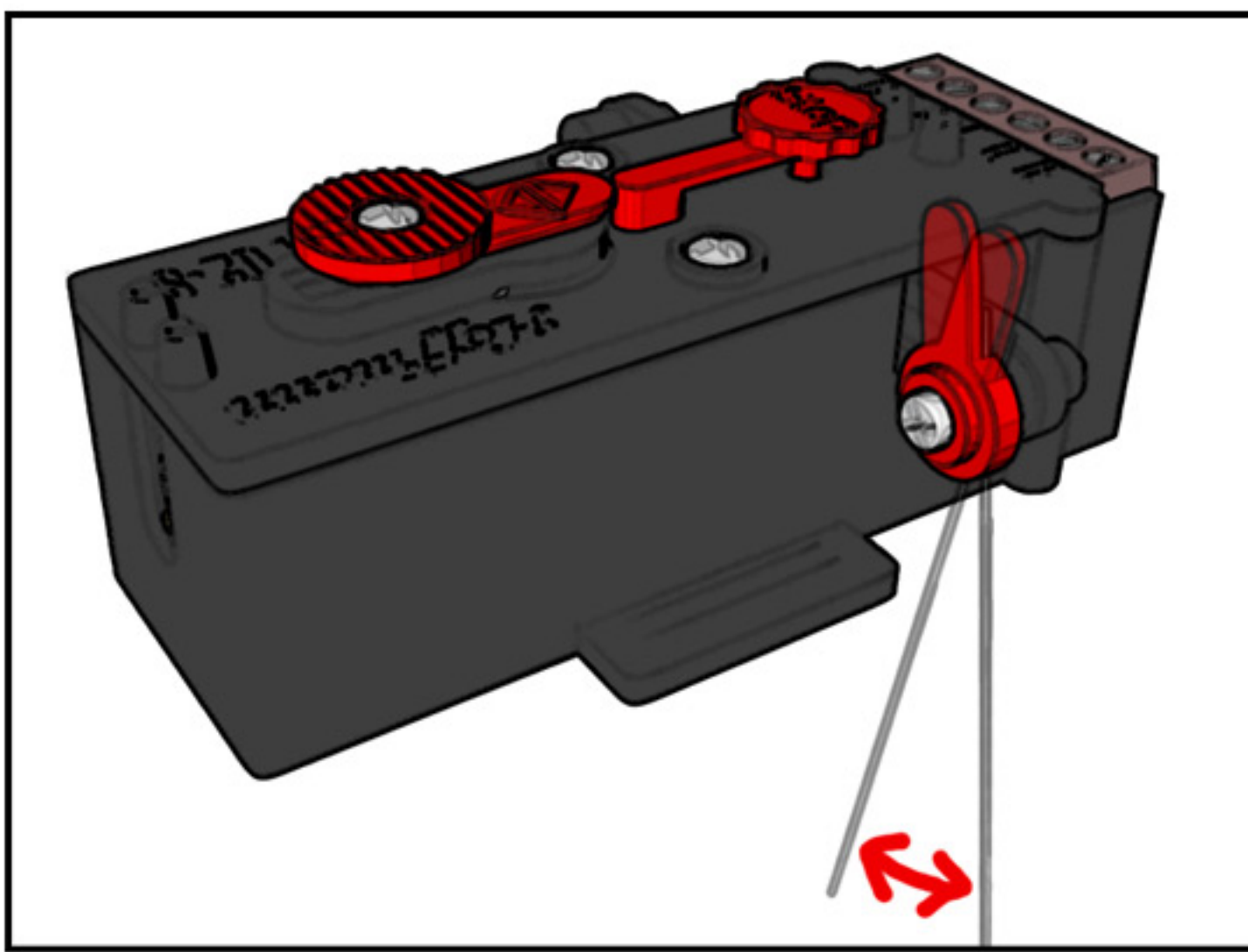

7. mit dem roten Hebel ist später eine Feineinstellung des Stellweges und der Positionierung zur Stellschwelle möglich

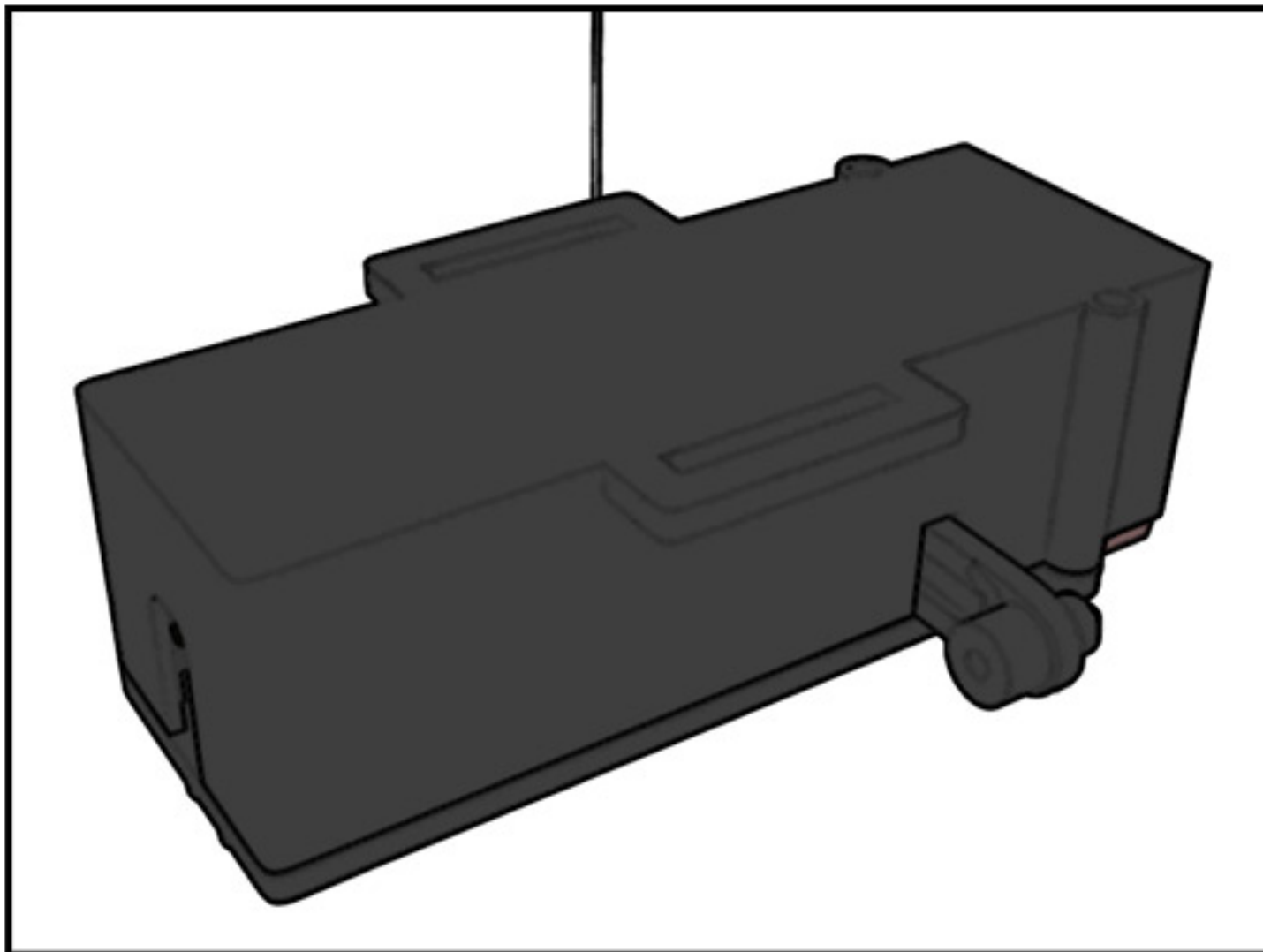

8. jetzt den kompletten Antrieb...

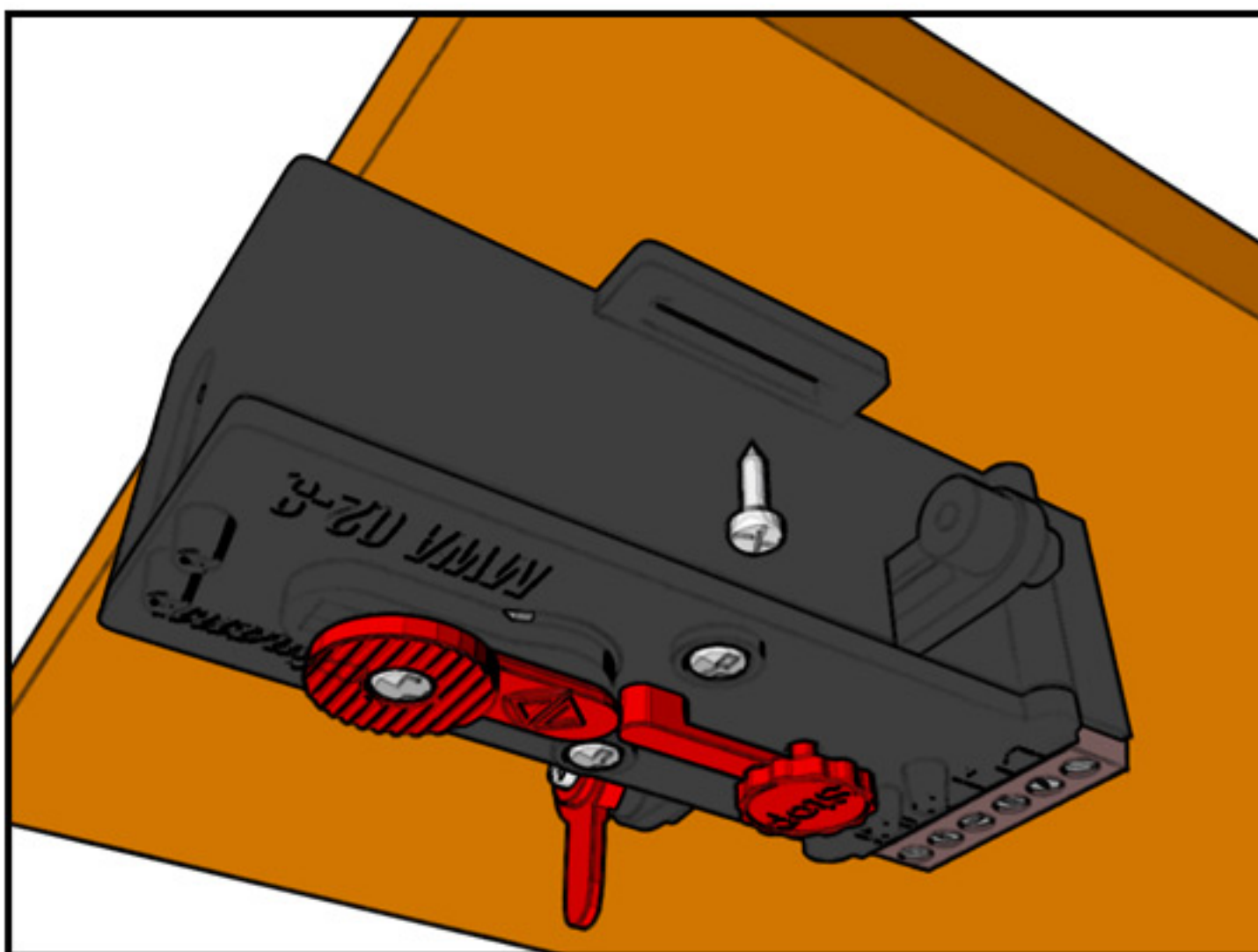

9. ...unter die Grundplatte schrauben

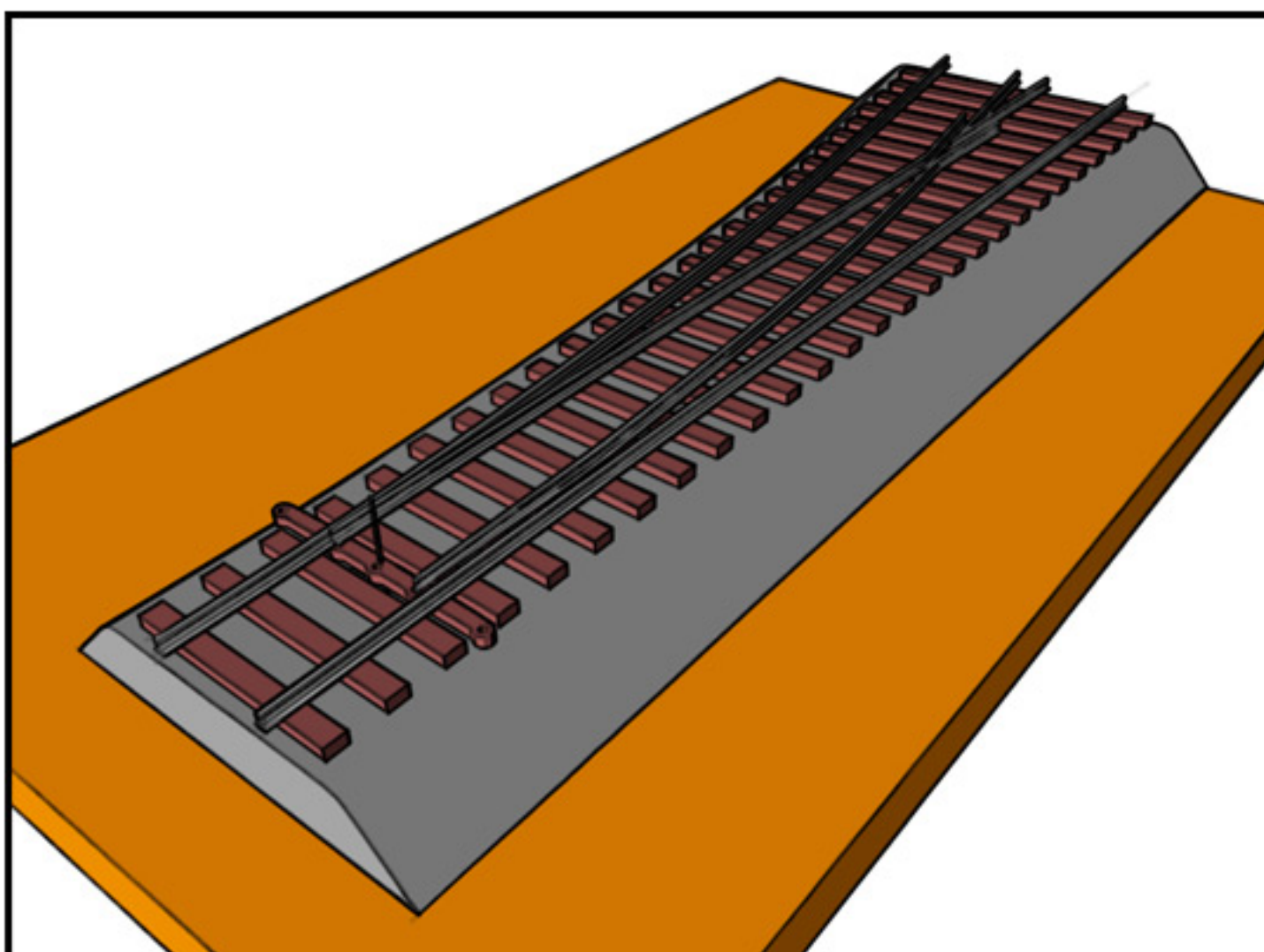

10. Verdrahten.
Funktion prüfen, Stelldraht kürzen
Fertig!